

HOCHLEISTUNGS-GELENKKÖPFE
In rostfreier Edelstahlausführung, mit integrierter Pendelkugellagerung, Maßreihe K, Außengewinde, Anschlussmaße nach DIN ISO 12240-4

HEAVY-DUTY ROD ENDS
 In stainless steel, with integral self-aligning ball bearing, series K, male thread, according to ISO 12240-4

→ **Sonderanfertigungen auf Anfrage**
 → Custom made products on request

Gehäuse:
 Geschmiedeter, rostfreier Edelstahl, gehärtet, Laufbahn feinstbearbeitet, Gewinde gerollt, Größe 18, 22, 25, 30 können als Drehteil gefertigt werden, Oberfläche electropoliert

Innenring:
 Rostfreier Edelstahl, gehärtet, feinstbearbeitet

Wälzkörper:
 Rostfreier Edelstahl, gehärtet, feinstbearbeitet

Wartung:
 Wartungsarm, nachschmierbar, befedet mit Aluminiumkomplexseifenfett, Zulassung nach USDA H1, Temperaturbereich -45 °C bis +120 °C

Schmiernippel:
 Trichterschmiernippel DIN 3405 D1/A (bis Größe 10/ Kegelschmiernippel DIN 71 412 H1 (ab Größe 12), weitere Schmiernippel siehe Seite 063

Toleranzen:
 Seite 050 – 057

Housing:
 Stainless steel, forged, hardened, bearing race superfinished, rolled thread, size 18, 22, 25, 30 can be made as turning part, surface electropolished

Inner ring:
 Stainless steel, hardened, superfinished

Rolling element:
 Stainless steel, hardened, superfinished

Maintenance:
 Low maintenance, lubrication possible, aluminium-complex-soap-grease, approval according to USDA H1, temperature range -45 °C to +120 °C

Grease nipple:
 DIN 3405 D1/A (until size 10) / DIN 71 412 H1 (from size 12), further grease nipples see on page 063

Tolerances:
 Page 050 – 057

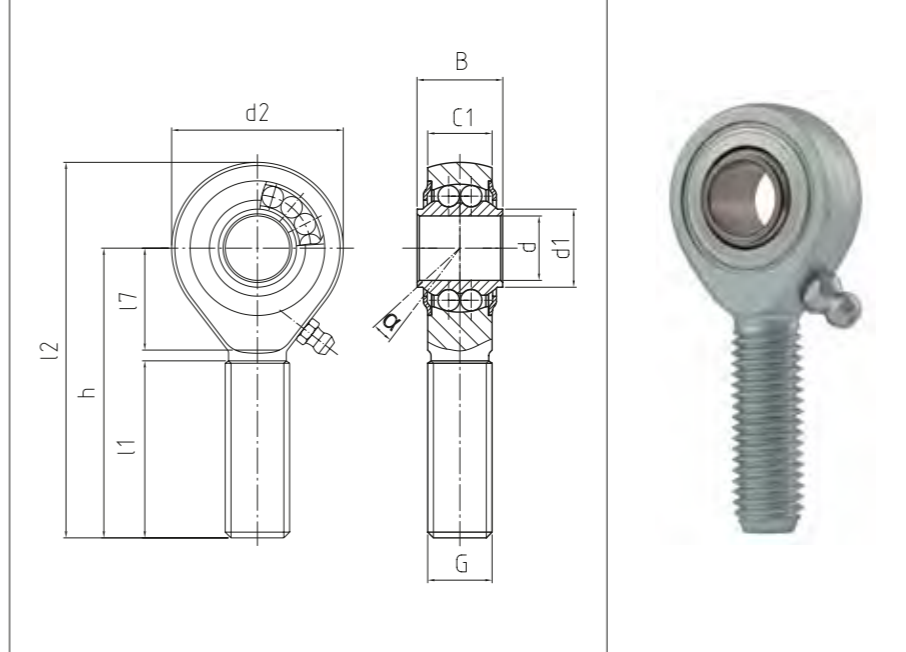

BRM^{NIRO}

Hochleistungs-Gelenkköpfe
 Heavy-duty rod ends

PREMIUM Line | +

Bestellnummer Order number			Abmessungen Measurements [mm]										Anzugsmoment Torque moment	Kippwinkel Tilt angle	Gewicht Weight	Drehzahlgrenze Rotational speed limit	Axialfaktoren Axial factor		Tragzahlen Basic load rating		Radiale Lagerluft Radial clearance	
Typ Type	Rechtsgewinde Right hand thread	Linksgewinde Left hand thread	d	G	B	C1	h	d1	d2	l1	l2	l7	Nm	α [°]	kg	n ^{max.} (min ⁻¹)	Y	Y0	dyn C (kN)	stat Co (kN)	CN (µm)	d
BRM 08 - 60	-501	-502	8	M 8	12	9	42	10,4	24	25	54	15	15	8,5	0,036	1.300	1,8	1,89	2,8	0,7	10 - 30	8
BRM 10 - 60	-501	-502	10	M10	14	10,5	48	12,7	28	29	62	15	25	8	0,06	1.225	1,9	1,81	3,1	1	10 - 30	10
BRM 12 - 60	-501	-502	12	M 12	16	12	54	14,6	32	33	70	19	60	7,5	0,087	1.125	1,74	1,82	3,5	1,3	10 - 30	12
BRM 16 - 60	-501	-502	16	M 16	21	15	66	19	42	40	87	22	80	8	0,19	975	2,24	2,35	4,3	1,6	10 - 30	16
BRM 18 - 60*	-501	-502	18	M 18 x 1,5	23	16,5	72	21,9	46	44	95	25	120	8,5	0,27	900	2,21	2,31	4,97	2,03	10 - 30	18
BRM 20 - 60	-501	-502	20	M 20 x 1,5	25	18	78	24,3	50	47	103	28	200	7	0,338	825	2,46	2,58	5,4	2,3	10 - 30	20
BRM 22 - 60*	-501	-502	22	M 22 x 1,5	28	20	84	25,8	54	51	111	26	250	8	0,45	725	2,35	2,24	6,51	2,8	10 - 30	22
BRM 25 - 60*	-501	-502	25	M 24 x 2	31	22	94	30,1	64	57	126	30	250	5	0,602	600	2,02	2,12	7,7	3,99	10 - 30	25
BRM 30 - 60*	-501	-502	30	M 30 x 2	37	25	110	34,5	70	66	145	35	250	7,5	0,922	450	2,24	2,35	9,94	5,25	10 - 30	30

Montageanleitung für wälzgelagerte Gelenkköpfe mit Außengewinde aus nichtrostendem Material

Wälzgelagerte, Edelstahl DURBAL Gelenkköpfe der Premium Line sind alle gehärtet, um eine lange Lebensdauer auch unter größeren Belastungen zu gewährleisten. Deshalb darf das gehärtete Gewinde nur Anzugsmomenten gemäß Tabelle ausgesetzt werden. Zudem sollten diese Gelenkköpfe nur in Bereichen eingesetzt werden, in denen keine Querkräfte auf das Gewinde einwirken.

Assembly instruction for heavy-duty rod ends in stainless steel with integral self-aligning ball bearing resp. roller bearing with male-thread

DURBAL Premium Line stainless steel heavy-duty rod ends are all hardened to ensure a long life time even under higher loads. Therefore torques have to be used according to the table. Moreover, these heavy-duty rod ends should only be used in areas, where no transverse forces act on the thread.

* Auf Anfrage | on request